

# MANISCOPIE

**MLT 627**  
TURBO  
*"Compact"*





- Levage : 5,50 m
- Capacité nominale : 2700 kg
- Portée maximum : 3,20 m
- Convertisseur de couple

UN CONCEPT UNIQUE  
2 POSITIONS  
DE CABINE

 **MANITOU**

# MLT 627 20" TURBO

 **Capacité de levage :** .....2700 kg  
à 500 mm du talon des fourches

 **Hauteur de levage :** .....5,50 m  
**Temps :** à vide/en charge (en s)  
Levée.....6,8/7,1  
Descente .....4,8/4,7  
Télescopage  
Sortie.....4,5/4,6  
Rentrée .....2,2/2,2  
Temps à vide (en s)  
Cavage.....3,5  
Déversement .....2,7

 **Pneumatiques**  
400/70-20 T37

 **Fourches (mm)**  
Longueur .....1200  
Largeur .....125  
Rotation du tablier.....154°

 **Freins multidisques à bain d'huile sur les ponts avant et arrière.**

 **Moteur Perkins**  
Type.....1104C.44 Turbo  
Cylindrée .....4 cylindres 4400 cm<sup>3</sup>  
Puissance (ISO/TR 14396) .....101 cv/74,5 kw  
Couple maxi (ISO/TR 14396)....412 Nm à 1400 tr/mn  
Injection.....directe  
Refroidissement .....par eau

 **Transmission** .....à convertisseur de couple  
Inverseur de marche.....électro - hydraulique  
Vitesses avant et arrière .....4/4  
Vitesse de déplacement maxi.....30 km/h

 **Hydraulique**  
Pompe à engrenages : .....105 l./mn - 250 bars  
Mono levier en standard  
Diviseur de débit prioritaire pour la direction

 **Réservoirs**  
Système de refroidissement .....25 l.  
Huile moteur .....8,5 l.  
Huile hydraulique.....98 l.  
Huile transmission.....14,5 l.  
Carburant .....104 l.

 **Poids à vide (avec fourches)** .....5935 kg  
**Largeur hors tout** .....2,01 m  
**Hauteur hors tout**  
MLT 627 T compact .....2,06 m  
MLT 627 T .....2,21 m  
**Rayon de braquage (extérieur roues)** .....3,64 m  
**Longueur hors tout**.....4,68 m  
**Garde au sol**.....0,36 m  
**Effort de traction en charge :**  
MLT 627 T compact/MLT 627 T .....7100 daN

## LA COMPACTITÉ "SUR MESURE"

Largeur hors tout : 2,01 m  
Longueur hors tout : 4,69 m

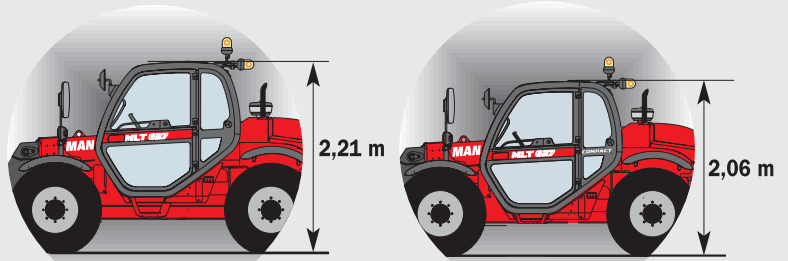

CABINE HAUTE

CABINE BASSE  
Version "Compact"

## Portée à hauteur maximum : 0,90 m

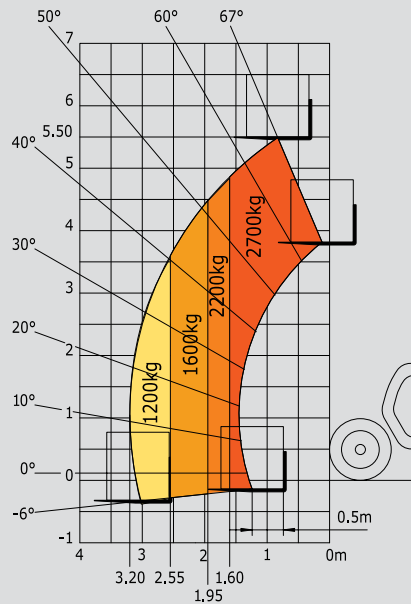

Suivant Norme EN 1459 annexe B

| MLT 627 T<br>20" |        |
|------------------|--------|
| A                | 1200   |
| B                | 2520   |
| C                | 1307   |
| C1               | 1260   |
| D                | 4687   |
| D1               | 4640   |
| D2               | 3870   |
| E                | 5887   |
| F                | 1600   |
| G                | 400    |
| I                | 860    |
| J                | 866    |
| K                | 1260   |
| L                | 45     |
| O                | 125    |
| P2               | 41°    |
| P3               | 39°    |
| R                | 3385   |
| S                | 7482   |
| T                | 3520   |
| U1               | 2210   |
| U2               | 2470   |
| V                | 4770   |
| V1               | 1250   |
| V2               | 3600   |
| W                | 2010   |
| Y                | 11,8°  |
| Z                | 142,3° |

mm

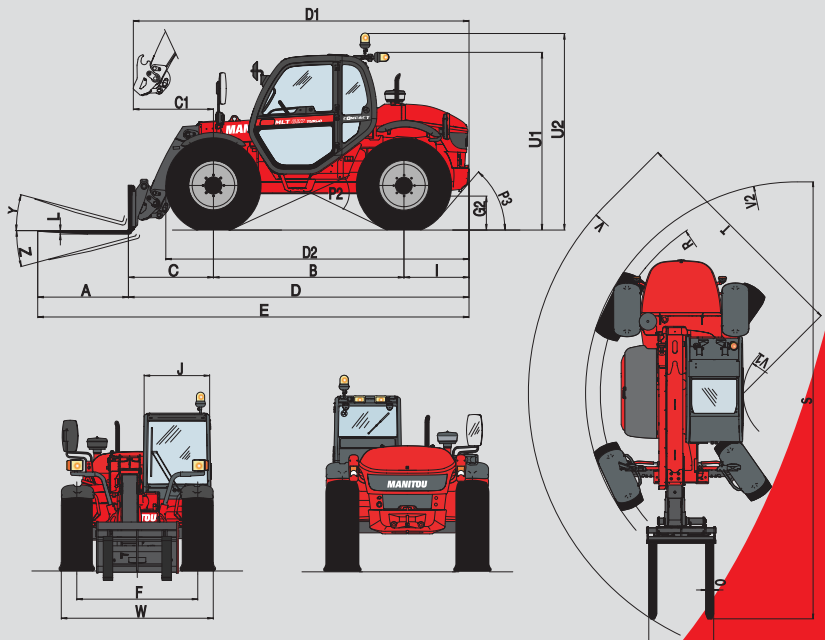

Les spécifications portées n'engagent pas le constructeur et peuvent être modifiées sans préavis.  
Les Manitou présentés dans cette brochure peuvent comporter des équipements optionnels.

